

Tipps und Tricks

Januar 2011

Revit Architecture 2011

Schnelle Darstellung von Materialien

Lukas NIEDERMAYR

Als Architektur- Student ist es oft notwendig die äußere Beschaffenheit von Bauteilen schnell und einfach zu verändern. Besonders bei Renderings ist eine solche Funktion von Vorteil. Daher behandeln wir bei diesem Tipp den Befehl „Farbe“.

Um die Funktion „Farbe“ zu veranschaulichen, haben wir vier Wände und eine Geschoss-Decke erstellt. Wir wollen in diesem Beispiel das Material „Fliesen“ auf die äußeren Kanten des Raumes übertragen. Diese Änderungen sind auch beim Rendering sichtbar.

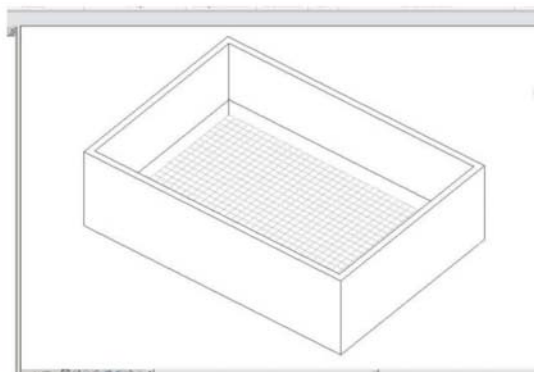

- Wir wählen in der Registerkarte „Ändern“ die Funktion „Farbe“ und wählen das Material „Fliesen 25x25cm“



- Wir klicken mit der Maus die entsprechenden Stellen an und sehen, dass sich die Oberflächen verändert haben.

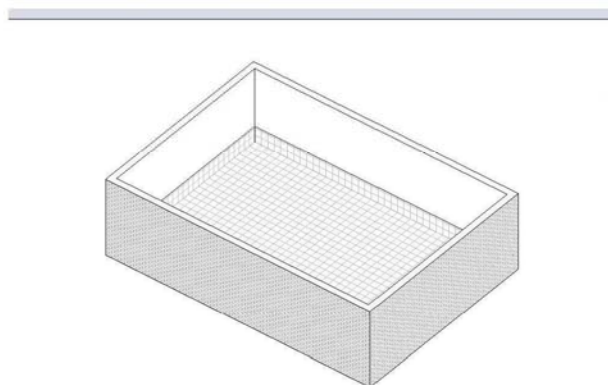

Achtung:
Änderungen der Material-Oberflächen sind nur in Ansichten sichtbar. Diese haben keine Auswirkungen auf den Bauteilaufbau.